



AWZ 9 HPS/PRO

Sèche-linge Usage Intensif
Pompe à chaleur
SILVER Line



PROGRAMMES & OPTIONS SPÉCIFIQUES

/ OPTION FRESH CARE+

Grâce à l'action combinée de la vapeur et du brassage en fin de cycle, le système FreshCare+ préserve votre linge et le garde frais une fois la lessive terminée.

/ ENTRETIEN FACILE

Nettoyage du filtre du condenseur facile et rapide.

/ TECHNOLOGIE 6ème SENS

Séchage 3Dry



Filtre spécial condenseur

Code commercial	AWZ 9 HPS/PRO
Code 12NC	869991599600
Code EAN	8003437609770

CARACTERISTIQUES PRINCIPALES

Capacité (kg)	9
Capacité 1:18 / 1:20 (kg)	7 / 6
Type de chargement	Frontal
Technologie	Pompe à chaleur
Couleur	Silver
Bandeau de commande	Noir - Affichage digital
Couleur LED	Blanc
Affichage LED	Symboles

TAMBOUR

Volume du tambour (litres)	120
Éclairage tambour	Non

CARACTERISTIQUES TECHNIQUES

Tension	220-240
Fréquence (Hz)	50
Ampérage (A)	10
Niveau de bruit (dB(A) re 1 pW)	64
PROGRAMME SYNTHÉTIQUE Prêt à ranger, 50% d'humidité, essorage 1000 t/min.	
Temps de séchage estimé (min)	95
Consommation énergétique (kW)	0.73
PROGRAMME COTON Prêt à ranger, 50% d'humidité, essorage 1400 t/min.	
Temps de séchage estimé (min)	211
Consommation énergétique (kW)	2.07
Classe énergétique	A++

SÈCHE-LINGE AWZ 9 HPS/PRO

EQUIPEMENTS

Filtre à peluches	Entrée de cuve
Réservoir d'eau de condensation*	Oui / 5 L
Matériau tambour	Acier inoxydable
Porte réversible	Non
Charnière	Droite
Verrouillage porte	Non
Verrouillage bandeau de commande	Oui
Pieds réglables	Oui

PROGRAMMES & OPTIONS

Nombre de programmes	18
	Coton eco
	Mixte
	Linge de lit
	Chemises
	Sport
	Duvet
	Jeans
	Repassage facile
	Rafraîchir
	Rapide 30'
	Couleurs
	Soie
	Laine
	Délicat
	Synthétiques
	Coton
	Sous-vestes
	Petite charge
Nombre d'options	8
	Niveau de séchage
	Repassage
	Sur cintres
	Prêt à ranger
	Extra sec
	Temps de séchage
	Départ différé
	Fraîcheur FreshCare+
Options supplémentaires	Rapide
	Verrouillage
	Fin de cycle

*ité de raccordement à une évacuation d'eau externe

DIMENSIONS & POIDS

Dimensions nettes (HxLxP en cm)	84,9 x 59,5 x 65,6
Dimensions emballage (HxLxP en cm)	87,2 x 65,5 x 69,3
Poids net (kg)	44
Poids brut (kg)	46,5

ACCESSOIRES

Kit de superposition	En option
Monnayeur	Non
Tuyaux d'alimentation en eau	Oui fournis

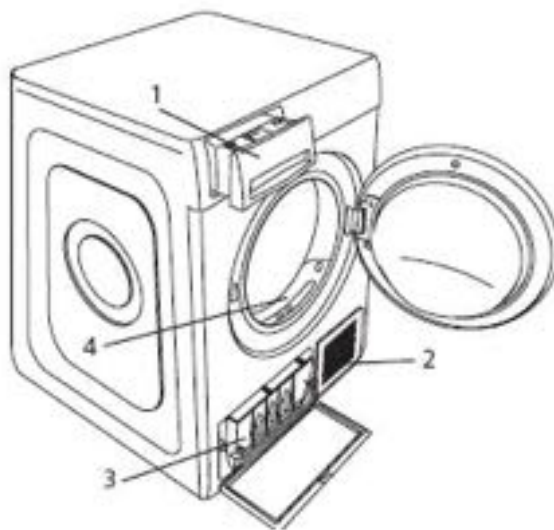

DESCRIPTION DU PRODUIT

1. Réservoir d'eau
2. Grille d'entrée d'air
3. Filtre inférieur
4. Filtre de porte